

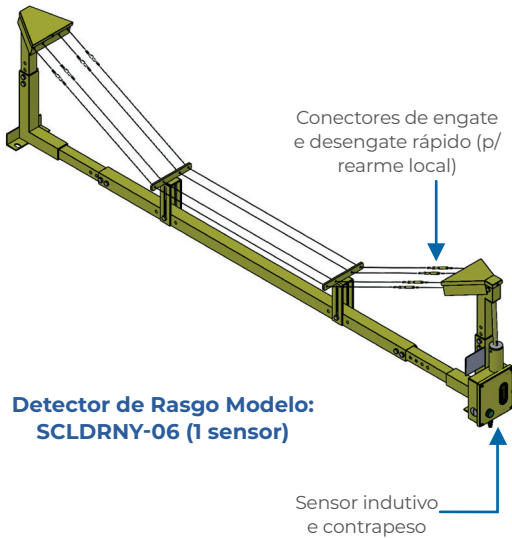

# 1.1

## Detector de Rasgos de Correias Transportadoras FIVE CORD (CARGA)



**Detector de Rasgo Modelo: SCLDRNY-06 (1 sensor)**

**Chave Montada na Estrutura do Transportador**

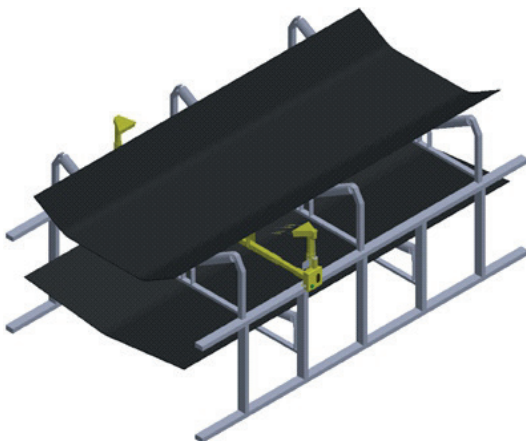

Conectores de engate e desengate rápido (p/ rearme local)

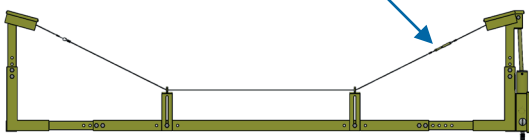

**Vista Frontal da Chave**

**Acessórios:**

Conector engate e desengate rápido / Cabinho de aço inox - **Cód. Vale: 15.754.061**

Utilizado para proteção e segurança em correias transportadoras, nas indústrias de mineração, siderurgia, celulose e outras.

### Informações Técnicas Básicas

- Atuação para proteção longitudinal contra rasgos das bordas, tiras, lapas ou emendas na carga.
- Fabricado em estrutura tubular quadrada de aço inox AISI 304 com pintura eletrostática na cor amarela.
- Possui 4 (quatro) cabos de aço inox com engates e desengates rápidos para facilitar e agilizar o rearme do sistema.
- Equipado com 1 (um) sensor indutivo de 300 mA x 24 a 240 Vac/Vcc - IP67 - à 2 fios com 1 (um) contato NA e LED de sinalização na cor verde na tensão de 24 Vcc.
- Grau de proteção IP67.
- Suporta grandes vibrações devido ao sistema de acionamento por contra peso.
- Peso aproximado: 26 - 38 kg (dependendo do tamanho da correia).
- Tensão de isolamento: 600 Vca.

**Obs.:** O cliente deve informar a largura externa da longarina. Alguns códigos contêm essa informação (Ex.: 13.030.190 - 1810mm)

### CÓDIGOS DE CADASTRO

CÓD. VALE	CÓD. CSN	CÓD. TERNIUM	CÓD. SAMARCO
15.374.170 - (GERAL)	8.274.659	1.100.374	362.643
13.030.190 - 1810mm	8.715.461 - 1670mm	-	-
13.110.695 - 1290mm	-	-	-
13.154.841 - 1900mm	-	-	-



CSN - Porto Sepetiba - RJ

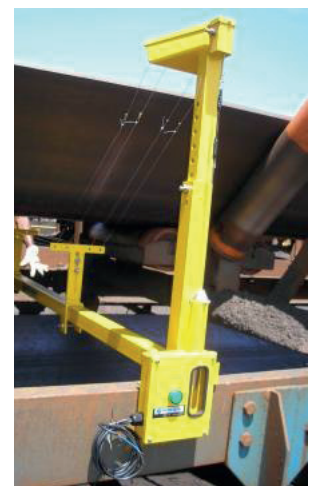

Porto Sudeste - Itaguaí - RJ



**Nº 0.803.332-3**